

Última tecnología
Capacidad media
Totalmente digitalizado
Seleccionadora láser



Seleccionadora digital

Selecciona en color,
bioestructura y forma
Selección combinada sin compromisos

Chycane™ -slide patentada
(Patente pendiente)
Rampa de suministro 68cm (27")

Más eficacia sobre defectos
Menos rechazo falso

Pequeña superficie, alta capacidad

Fácil de limpiar, poco mantenimiento,
pocas piezas de recambio requeridos

Tecnología avanzada y fiable

Fácil de operar, pantalla táctil

Rendimiento más alto en la industria

Nuestros expertos desarrollaron la Lynx™ Digital Laser Sorter para alimentación a base de muchos años de experiencia técnica e interacción con clientes. Esta generación de **seleccionadoras láser** compactas añade dos grandes ventajas al proceso de selección: son totalmente digitales y tienen una rampa de suministro especialmente diseñada: la Chycane™-slide de 68cm (27"). Gracias a este diseño único y la digitalización, nuestra seleccionadora puede combinar señales de **color, bioestructura y forma** en cada tipo de producto.

En función del producto, el número de sensores y la configuración de láseres, La Lynx™ identifica y quita sin problemas todo cuerpo extraño como vidrio, piedras, madera, ramas, plástico, metal, ... y producto defectuoso.

Hoy en día Visys es la compañía de selección que más rápido crece en el mundo. Gracias a una vida de experiencia en selección óptica, nuestros ingenieros diseñaron sistemas de **uso práctico y operación fácil**. Sabemos que la inversión de una máquina no termina con el precio de venta, por eso **redujimos los gastos de uso diario** y la necesidad de piezas de recambio.

Principio Chycane-slide :

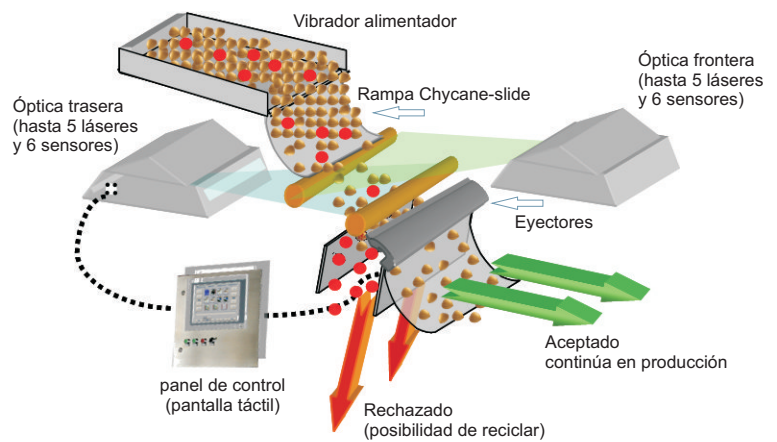

“ Pruebe nuestra tecnología de selección con su propio producto.”
¡Contáctenos hoy para ver una demostración!

Visys nv - Kiewitstraat 242, B- 3500 Hasselt, Belgium

T : + 32 (0) 11 24 91 91
F : + 32 (0) 11 24 91 99
E : info@visysglobal.com
www.visysglobal.com



Electricidad

Monofásico 230v / 5kVa / fusible 25A / cables 4 mm²
50/60 hz
Otros voltajes a demanda

Aire comprimido

Presión mínima : 6 bar (90 psi)
Presión máxima : 10 bar (145 psi)
Consumo típico : 200 Nm³/h (120 cfm)
Consumo máximo : 450 Nm³/h (300 cfm)
Calidad : filtrado 40µm sin agua / polvo / aceite
Conexión : 1.5 inch

Agua de refrigeración

Presión mínima : 1 bar (15psi)
Presión máxima : 3 bar (45 psi)
Temperatura mín : 5° c (41°F)
Temperatura máx : 12°c (54°F)
Calidad : Sin cal y reusable
Conexión de entrada : ½ inch
Conexión de salida : ½ inch

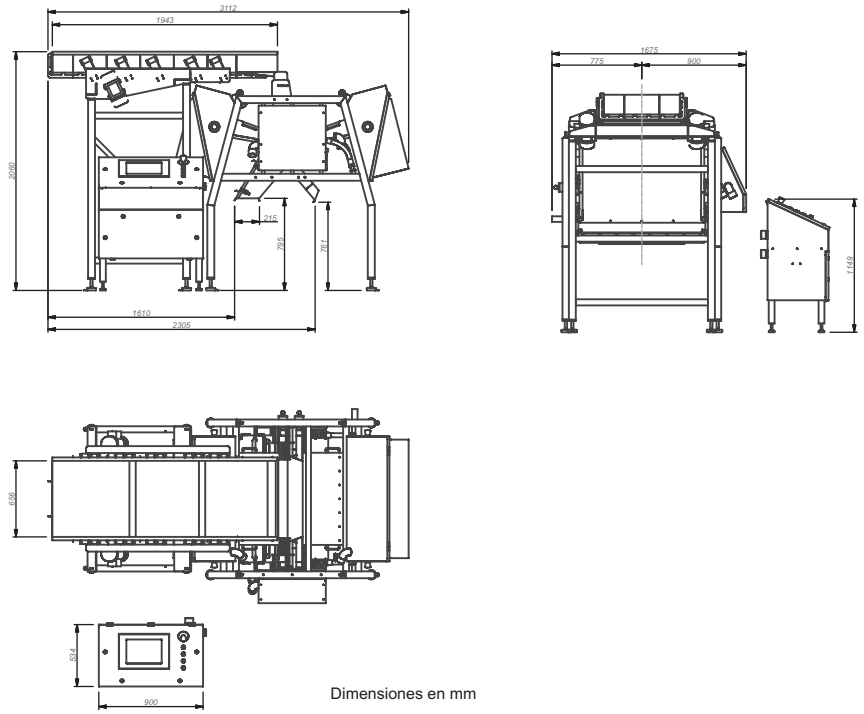

Dimensiones en mm

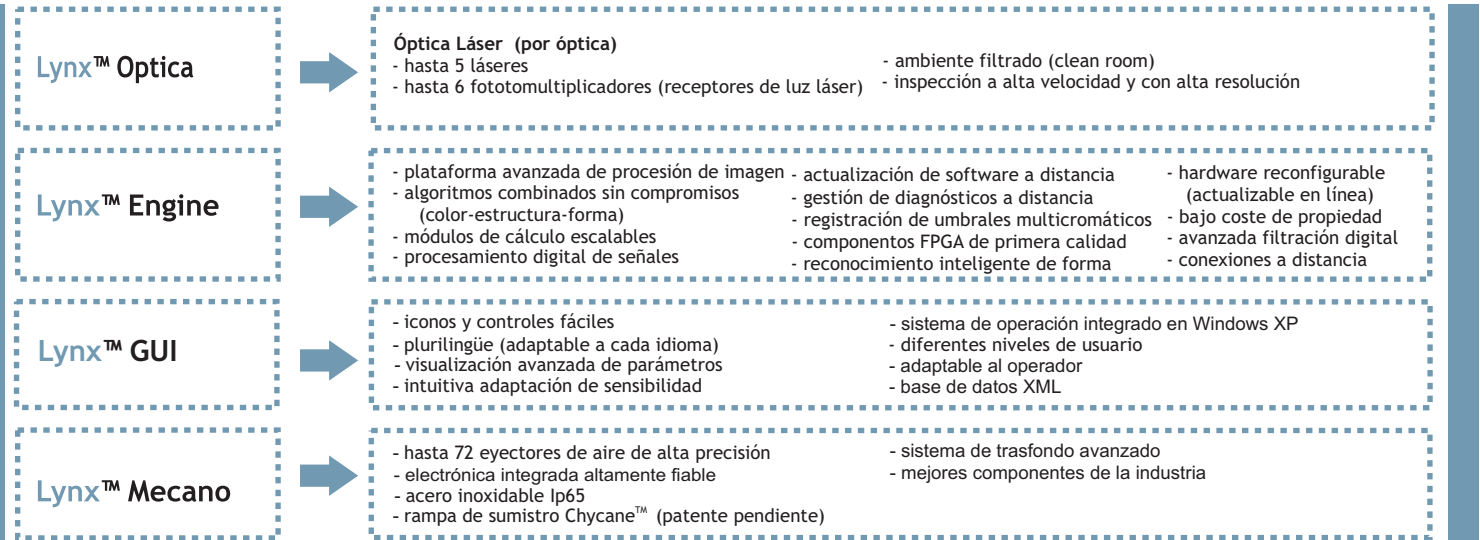

Pericia >> Pasión >> Resultados

El grupo de empresas Visys es el líder mundial en tecnología digital de selección automática. Durante sus trayectorias profesionales nuestros ingenieros crearon la norma mundial desarrollando las últimas innovaciones en las áreas de selección e inspección visual. Nuestra gran pasión y pericia en aplicaciones seleccionadoras se incorporaron en la nueva generación de seleccionadoras láser digitales. Le ofrecemos cumplimiento, rendimiento y simplicidad. Su experiencia de selección nunca más será la misma.

Juzgue nuestra capacidad de selección con su propio producto. Contáctenos hoy para ver una demostración.

Agent contact details

©Visys nv. All rights reserved. Specifications, further details, terms and conditions are subject to change. Patented may mean, depending upon the jurisdiction, patented, patent granted, patent pending, preliminary or provisional rights approved or patent in any phase of approval. Not all products are available in all countries. Please consult the corporate headquarters for further details.

Visys nv - Kiewitstraat 242, B- 3500 Hasselt, Belgium

T: + 32 (0) 11 24 91 91
F: + 32 (0) 11 24 91 99
E : info@visysglobal.com
www.visysglobal.com

visys
expert vision systems